

ボディーカバー交換手順書 (1/3)

1. 古くなったボディーカバーの取り外し方



注意

カバー交換を行う際には**必ず電源を切り**、スチームを止めて**コテ面が十分に冷めてから**作業を行ってください。冷めずに作業を行いますと**火傷のおそれ**があります。

ボディーカバー正面



マジックテープ位置

ボディーカバー取り外しの手順

以下、取り外し手順になります。 から順番に作業を進めてください。

・画像の数字は、取り外しの順番と当確箇所を意味しています。

・赤数字 = 前側の工程 黒数字 = 後側の工程

本体からダクトを取り外す。

裾紐を外す。

～ の工程は下記「本体後側カバー取り外し工程」を参照してください。

両脇部分のフックに引掛けてある紐を外す。

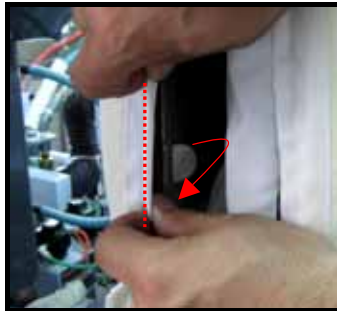

(注)フックは前両脇に各2個、後両脇に各1個あります。

場所は左図 を参照して下さい。

左右肩先の紐を解く

ネック部分の 固定金具を上げて、本体からボディーカバーを取り外す。

後受けカバーと後押えカバー



本体後側 カバー取り外し工程

後受けカバーのマジックテープ(L字型)を外す。

ファスナーを外して、脇と後受けカバーを分離させる。

後受けカバーの紐を解いて、カバーを外す。

後押えカバーの紐を解く。



部分の詳細

ファスナーを外すと紐があります。

管理番号	SP-CN-BC-J-2	適応機種	発行者	三幸社 SANKOSHA
日付	2008年9月	REV 1	降矢	

ポディーカバー交換手順書 (2/3)

2・新しい後受けカバー・後押えカバーの取り付け方

写真は CN-555 を元に作成してあります。
 適応機種により構成の違いはありますが、カバーの取り付け方は同じです。

後受けカバー・後押えカバーの手順

取り外し方と同様に、 から順番に作業を進めてください。

後受けカバー・後押えカバー装着済



後受け板に後受けカバーを取り付け、紐を引き縛って固定する。



後受けカバー下(L字型マジックテープ部分)を写真のように通し、マジックテープで固定する。

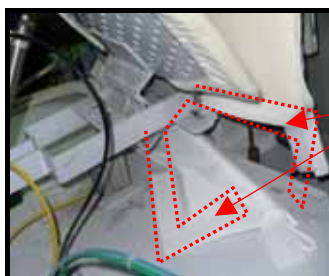

L字型マジックテープ位置

後受けカバー下と固定された
 画像は左上の装着済 を参照

後押えに被せ、カバー下側の紐を引き縛ってしっかりと固定して終了。



管理番号	SP-CN-BC-J-2			適応機種	発行者	三幸社 SANKOSHA
日付	2008年9月	REV	1	CN-555/556/557	降矢	

ボディーカバー交換手順書(3/3)

3・新しいボディーカバーの取り付け方

ボディーカバー取り付け手順

から順番に作業を進めてください。

ボディーカバー取り付け完了



マジックテープ位置

ネック部分の 固定金具を上げてボディーカバーを被せる。
ボディーカバー脇部を脇張の先端から被せてマジックテープで固定する。
(注)マジックテープ位置は左画像の(M)参照



画像のようにカバーをダクトに通してマジックテープで固定する。



(注)画像のように内側の紐を手前に引いて、カバーのみダクトに通してください。

マジックテープ位置

前 後裾の縁布(左右)をボディーの裾端に引掛ける。



左右肩先の紐を引き縛る。



脇に有るフックにカバーの縁布を引掛ける。

(注)ボディーカバーの取り外し方工程 を参照

ファスナーを合体させた後、下側のマジックテープを止める。

裾紐を銅管の下に潜らせ、紐ループに通した後、生地と一緒に本体フックに沿わせ、前に持ってくる。



(銅管側)



本体フック参考画像

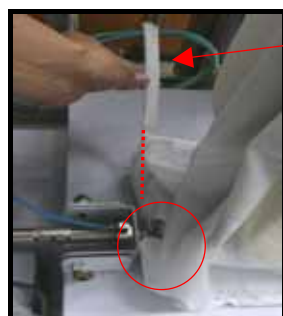

紐先

マジックテープ紐を前側で止める。



裾紐をシリンダーの下に潜らせ、もう片方の脇裾に通した後、紐ループに通す。

ダクトホースをはめる。

最後にボディーカバーのしわを整えて終了。

管理番号	SP-CN-BC-J-2			適応機種	発行者	三幸社 SANKOSHA
日付	2008年9月	REV	1	CN-555/556/557	降矢	

ボディーシリコン・バネフェルトの交換手順書 (1/1)

1・古くなったボディーシリコン・バネフェルトの交換方法



注意

交換を行う際には必ず電源を切り、スチームを止めてコテ面が十分に冷めてから作業を行ってください。冷めずに作業を行いますと火傷のおそれがあります。

●バネフェルトの交換手順

ボディーシリコン・バネフェルト正面



1：取りはずし

左写真※部のネック部の金具を上げて、交換するバネフェルトとボディーシリコンを取りはずしてください。

2：取り付け

取りはずし時と同様にネック部の金具を上げ、ネック部を穴に通し
ボディーシリコン ⇒ バネフェルト
の順にボディーにかぶせてください。(下記の注意点を参照)



着せる順番(本体側から)

- ①ボディーシリコン
- ②バネフェルト

ボディーシリコン・バネフェルトの側面



ボディーシリコン・バネフェルトを着せるときの注意点

※本体の鉄板が見えないように

左右均等に着せてください。(左上画像参照)

※側面から見たときの肩のラインは

画像のように本体の肩に合わせてください。(左画像参照)

管理番号	SP-LP-BP-J-1			適応機種	発行者	三幸社 SANKOSHA
日付	2012年6月	REV	5	ALP/CF/CN/LP系ワイシャツボディー機	裁断	

コテカバーの交換方法



注意

コテカバーを外す際は、コテが高温になっているとヤケドの恐れがありますので、十分に冷えてから作業を行ってください。
電源スイッチは必ず切ってください。

■交換方法

ボディの場合

カバー、ネルなどは個別に交換できます。

カバーを交換する際には、バキュームホース（茶色）を外してから交換して下さい。

1. ボディにボディシリコン、ボディネルの順に着せて下さい

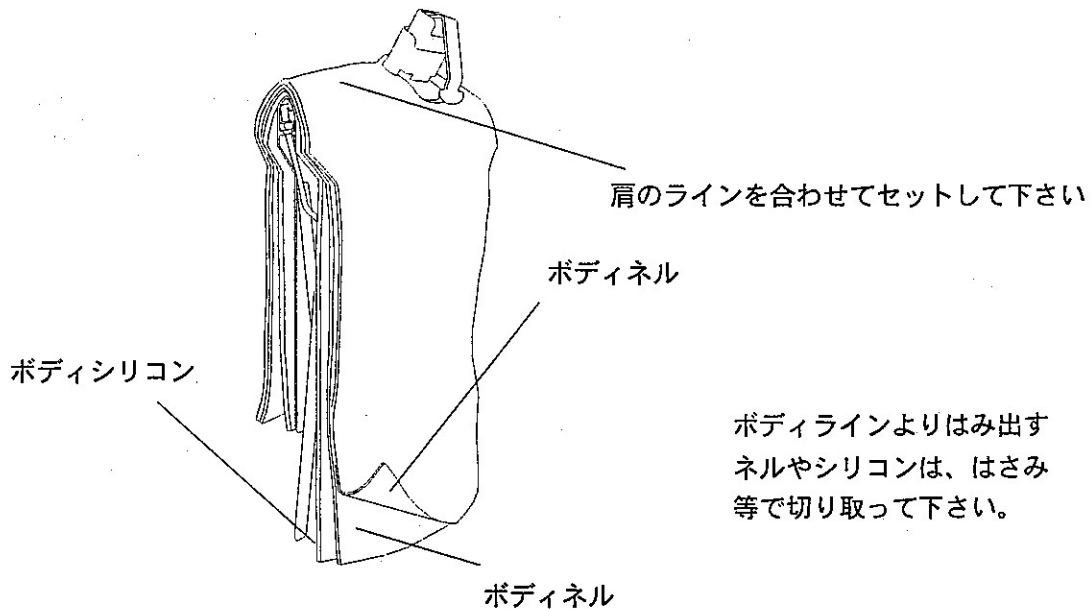

2. ボディネルの上からボディカバーをかぶせ、まず後押え受けをセットします。
Aの部分でひもを結びBの部分のひもを受け面がしわにならないよう徐々にひっぱり結んで下さい。

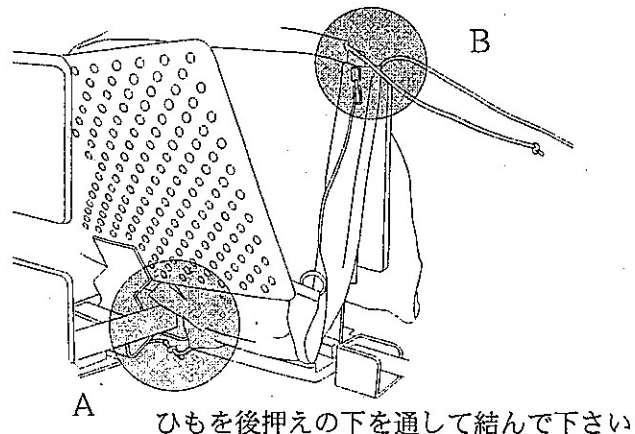

3. ボディ背面の角にボディカバーを引っ掛けてしわにならないようにひもを徐々にひっぱって結んでセットして下さい。

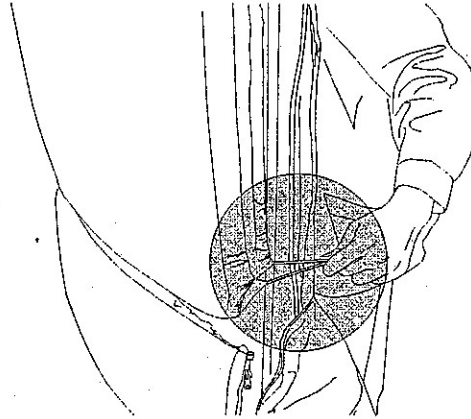

4. 脇張りカバーを脇張りにかぶせ、ひもを結んで下さい。(左右両方)
上側をかぶせてから下側をかぶせて下さい。

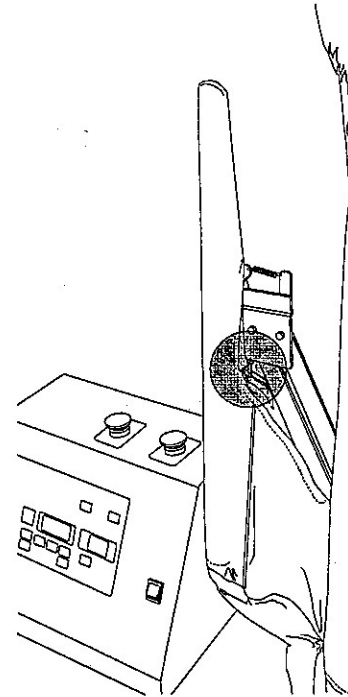

5. 背面と同様にボディ前面の角にボディカバーを引っ掛けてしわにならないようにひもを徐々にひっぱって結んでセットして下さい。

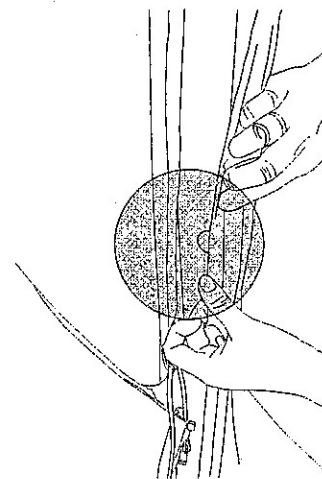
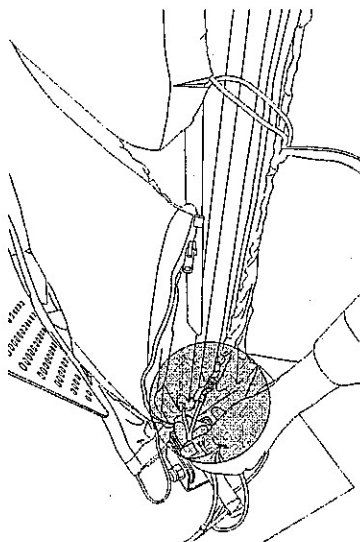

ひもを結びましたらフックにカバーを引っ掛けて下さい。(前後左右計6カ所)

注意 カバー取付け時にひもをあまり強くひっぱり過ぎますとボディの肩口がカバーで塞がり風がでなくなり仕上りに影響がでますので肩口がカバーで塞がらないように注意して下さい。

6. 裾部分をセットして下さい。

a 後裾部分のカバーを後押えの下を通してマジックテープで固定して下さい。

b 風が裾から漏らないようにしっかりとひもでしばって結んで下さい。

脇張り部はシリンダーや銅管の下をひもが通るように結び、ひも等で脇張り動作を妨げないように注意して下さい。

c 左右のチャックを締めて下さい。

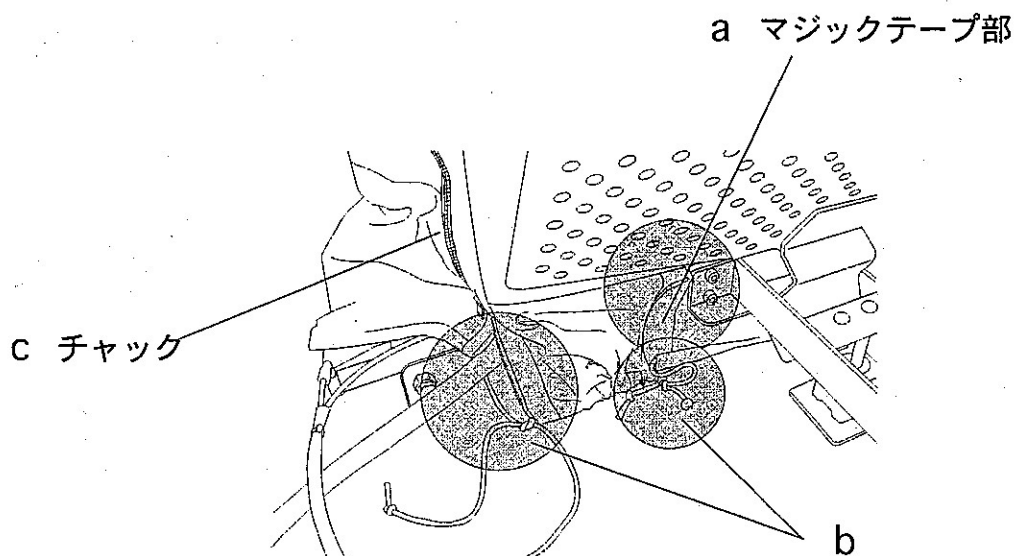

後押えカバーの場合

後押えカバーを後押えにかぶせAの箇所結びます。

次にBの箇所のひもを押え面にしわがでないように

引っ張りたるみがない所でひもをはさみで切り結んで下さい。

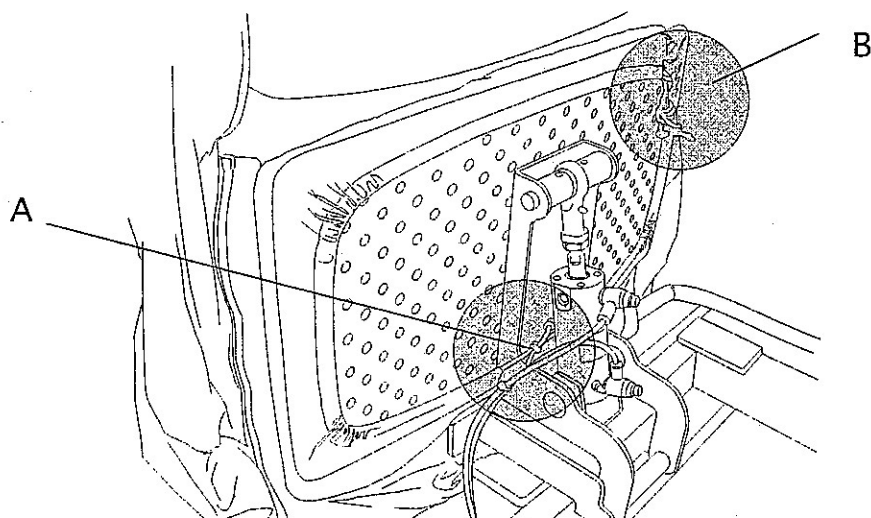

タックカバー(左右)の場合

- 1.ひもを外してください。
- 2.カバーを外してください。
カバーのみの交換の時は新しいカバーを取り付けてください。
- 3.ネル、シリコンを交換してください。
- 4.取付は、逆の手順で取り付けてください。

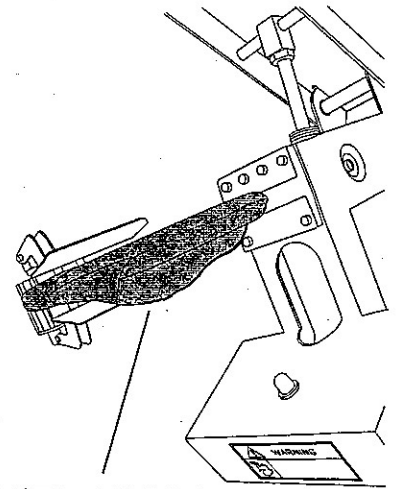
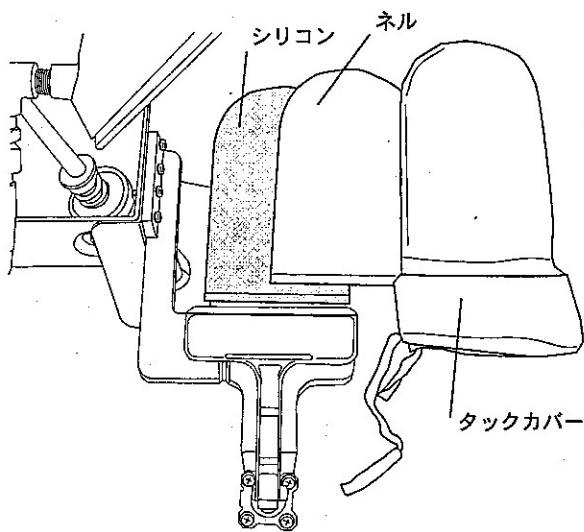

袋が下にくるように取付けて下さい。

ネックカバーの場合

- 1.ひもを外してください。
- 2.カバーを外してください。
- 3.新しいカバーの取付は、逆の手順で取り付けてください。

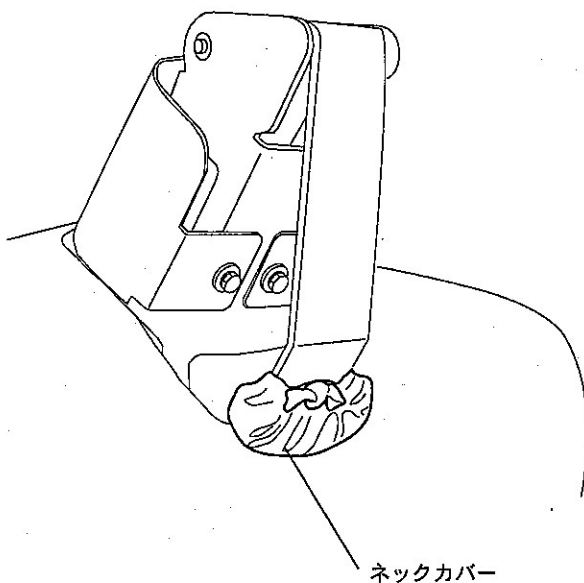

半袖カバー(左右)の場合

- 1.ひもを外してください。
- 2.カバーを外してください。
- 3.新しいカバーの取付は、逆の手順で取り付けてください。

