

LP-690J-V2/V3、LP-695/-V2 のカバーの取り付け手順書について

・紐ストッパーでカフスカバーを固定している場合

→ **新カバー取り付け手順書①を参照** (タップ・クリックでジャンプします)

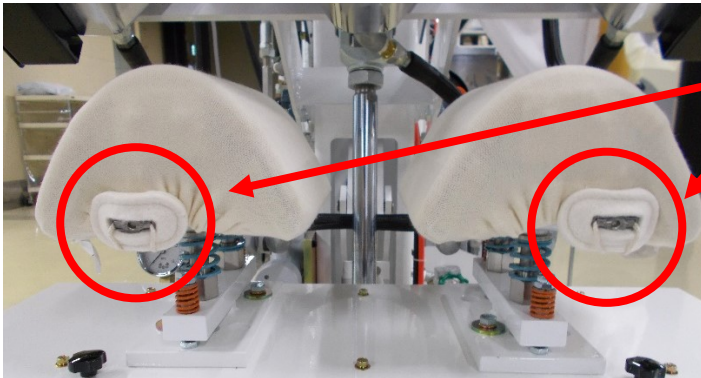

紐ストッパー

・LP-690J-V3 製造番号末尾 575～、LP-695J-V2 製造番号末尾 273～、もしくは新カバー取り付け金具を装着済みの場合

→ **新カバー取り付け手順書②を参照** (タップ・クリックでジャンプします)

・新カバー取り付け金具がついていない場合

→ **カバー取り付け手順書③を参照** (タップ・クリックでジャンプします)

※ご不明な点がございましたら、お気軽にお問い合わせください
(カスタマーサポート窓口 TEL:042-621-4443)

カバー・マット交換手順

注意

カバー・マットを交換する際には、必ず電源・スチームを止め機械が完全に冷めたことを確認の上、作業を行ってください。
冷め切らないまま作業を行うと、火傷などのケガをするおそれがあります。

お願い

仕上がり品質を良くするため、カバーは当社純正のものをご使用願います。

1. カラーカバー・マット交換

注意

カラーカバー交換の際は、外したカラーカバーからカバー張り棒 2 本を必ず抜き取ってください。

- ① 左右のスタートボタンを同時に押して、中コテがプレスした状態にしてください。(図-1)
- ② エアー圧を 0 MPa にしてから、電源を OFF にします。
(エアー圧力の調整方法は 12 ページを参照。)
- ③ 中コテの正面に取り付いている中コテ保護板をはずしてください。(図-1)
- ④ カラーバネフェルト 10mm ・ カラーシリコンスポンジの順に重ね、カラーカバーの中央の帯を通してマットをセットしてください。(図-2)

中コテ保護板



図-1

◎ 必ずカバーに付いている帯の下を通してください。

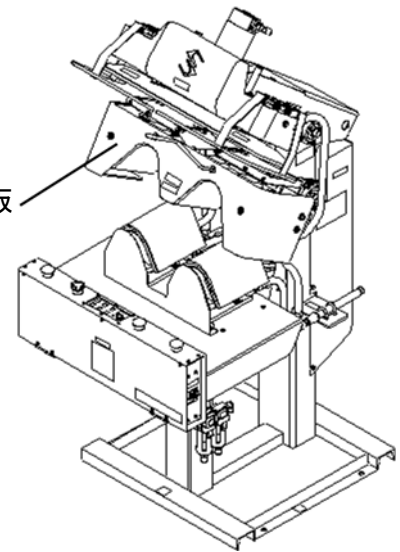

図-2

- ⑤ カラーカバーに、カバー張り棒(長 2本)を通します。(図-3)

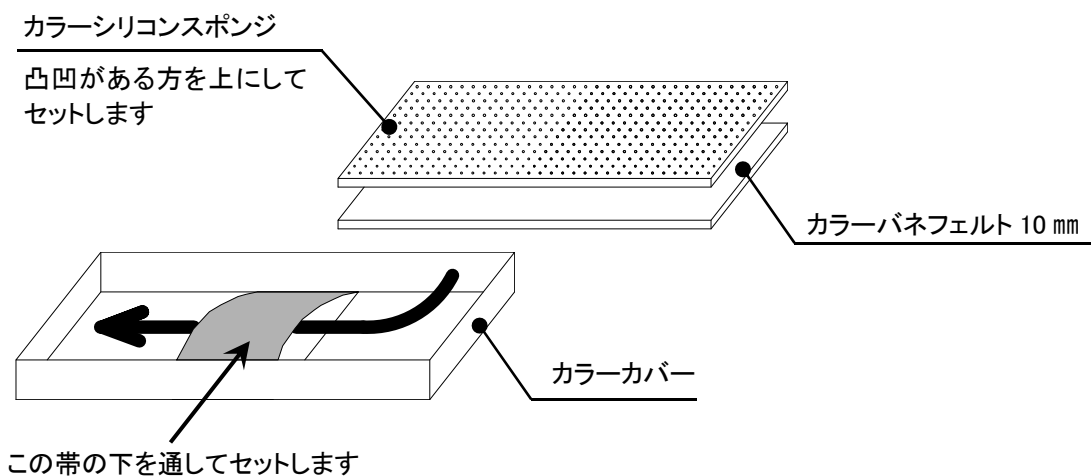

図-3

- ⑥ カラーカバーを中コテにかぶせ、スプリングフックをカバー張り棒へ引っ掛けて固定してください。(前後=2ヶ所、左右=2ヶ所) (図-4)

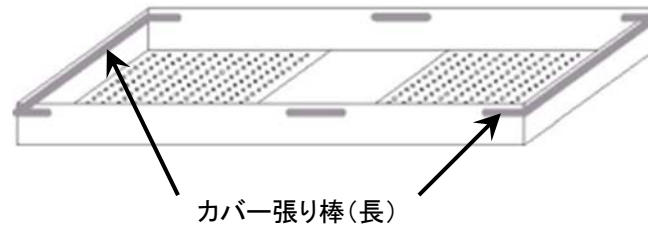

図-4

- ⑦ 中コテ保護板をもとの位置に取り付けます。

2. カフスカバー・マット交換

◎ カラーカバー・マット交換から引き続き行う場合、エアーを入れ中コテが上がった状態で、安全の為に電源は切ったままにしておきます。

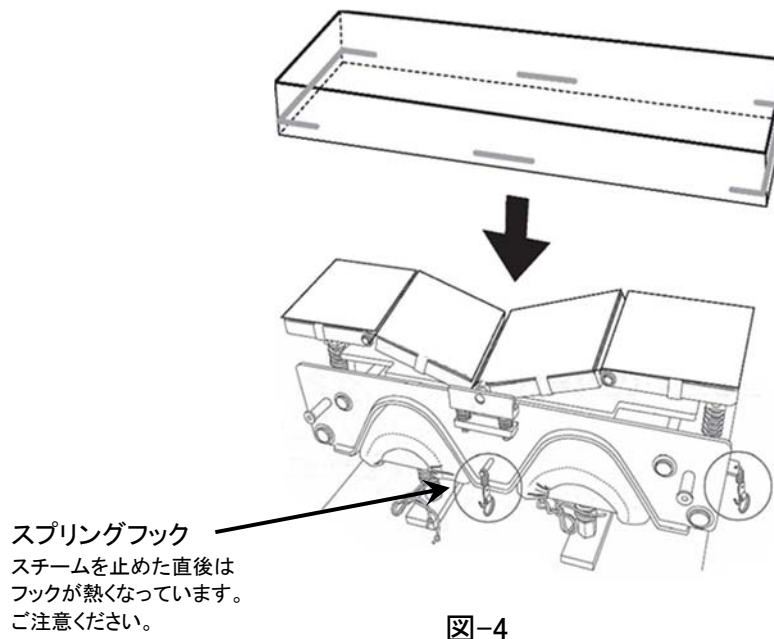
ワンポイント カフスカバーには左右があります。
ネームタグと紐が、外側になるよう取付けてください。

①カフス下コテの前に取り付けてあるカフスカバー板を左右のノブを緩めて手前に引いて取り外します。

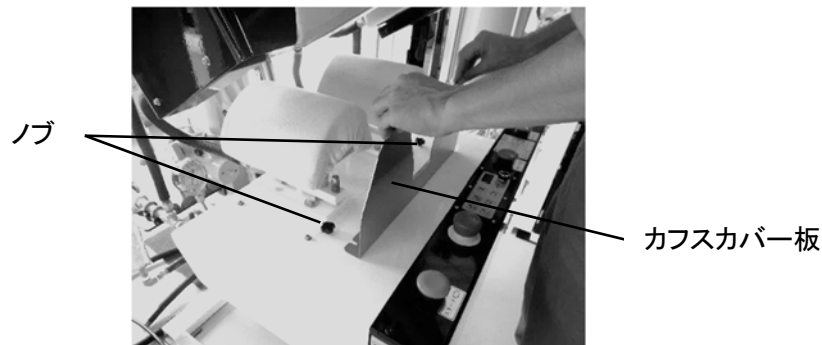

②カフスカバー左右外側のタグの付いている側にあるフックを外し、カフスカバー内側のスプリングをカバーの紐から取り外して、再利用するのでとっておきます。※写真は左カフスです。
カバー正面側の紐をラジオペンチでほどいてカバーを取り除きます。

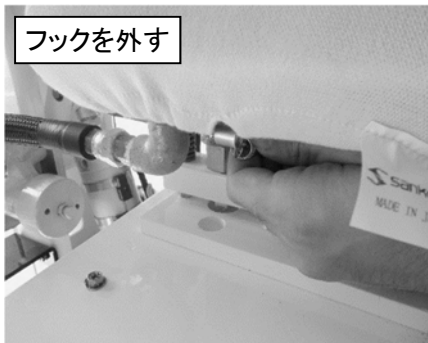

紐ストッパーの左右を軽く潰して湾曲させて手前に引くと、紐を外すことができます。紐ストッパーは再利用するので捨てないでください。

③カフス下コテの前後にあるカバー留めの金具からカフスネルカバー・シリコンを取り除きます。

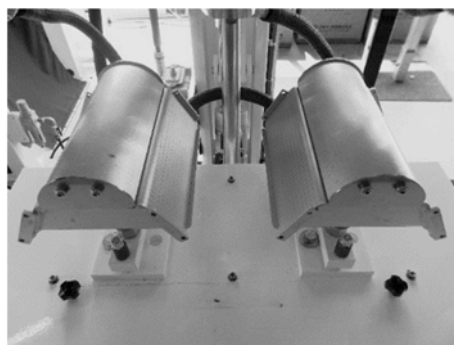

- ④カフスコテにカフシリコンスポンジ 30(小)を乗せます。シリコンの平らな面を上側にして乗せます。

カフシリコンスポンジ 30(小)
平らな面を上

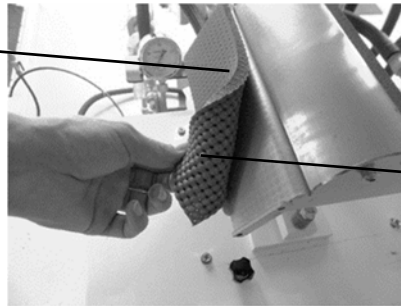

凹凸面をカフスコテ側にする

- ⑤ カフスネルカバーの帯にカフシリコン(大)を通し、中心から左右均等になるようにします。シリコンの平らな面をカフスネルカバー側にして入れます。

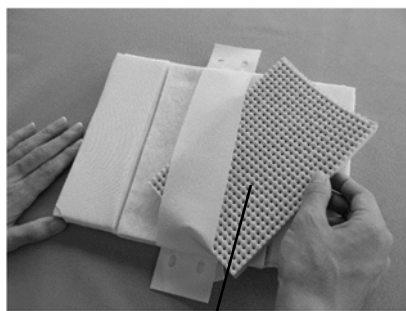

カフシリコン(大)
帯側に凹凸面

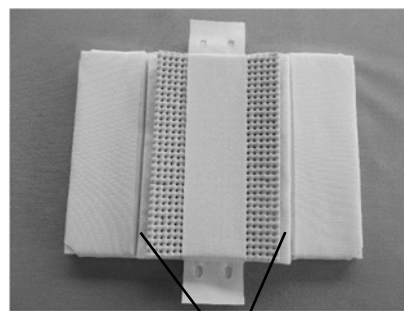

中心から左右均等に配置

- ⑥カフスネルカバーをカフス下コテに取付けます。
カフスネルカバーの帯の穴をカフス下コテのカバー留め金具にひっかけます。
奥側も同様です。

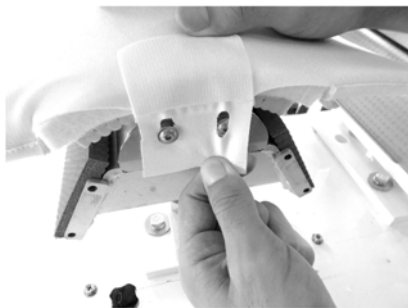

- ⑦新しいカバーに紐ストッパーを取付けます。



裏側から紐を挿しこみます。



紐ストッパーを湾曲させて紐を通します。



紐の先端を表側から引っ張って完全に通します。

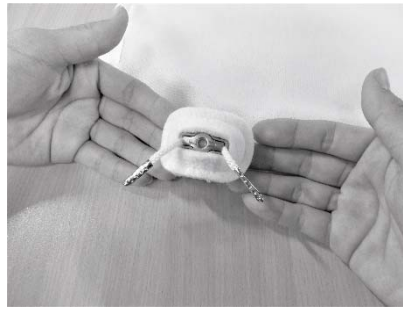

もう一方の紐も同様に通します。

- ⑧カフスカバーには右左があります。ネームタグが外側になるように取付けます。紐を左右に引き、表面にしワの無いよう取付けます。

この面にしわやたるみが出ないように、取り付けてください。

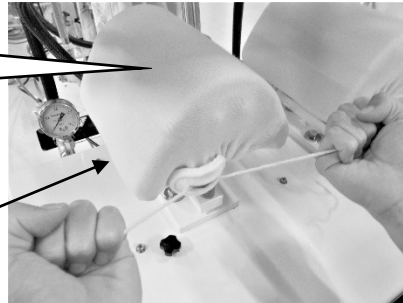

タグがカフスの外側になるように取付け

カバーが取り付けいたら、紐を軽く縛って、まとめておきましょう。

- ⑨手順の②でカバーから取り外しておいたスプリングフックを取付けます。カフス下コテの内側のスリットの紐にスプリングを引っ掛け、外側のスリットの紐にフックを引っ掛けます。※このスプリングフックでカバーの緩みを防いでいるので、忘れずに取付けましょう。

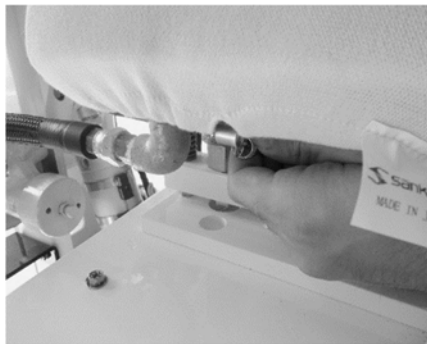

- ⑩最初に取り外しておいたカフスカバー板をもとに戻して終了です。ノブの閉め忘れに注意。

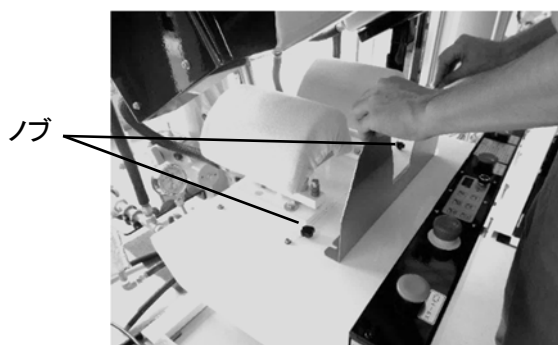

カバー・マット交換手順

注意

カバー・マットを交換する際には、必ず電源・スチームを止め機械が完全に冷めたことを確認の上、作業を行ってください。
冷め切らないまま作業を行うと、火傷などのケガをするおそれがあります。

お願い

仕上がり品質を良くするため、カバーは当社純正のものをご使用願います。

1. カラーカバー・マット交換

注意

カラーカバー交換の際は、外したカラーカバーからカバー張り棒 2 本を必ず抜き取ってください。

- ① 左右のスタートボタンを同時に押して、中コテがプレスした状態にしてください。(図-1)
- ② エアー圧を0 MPaにしてから、電源をOFFにしてください。(エアー圧力の調整方法は 12 ページを参照してください。)
- ③ 中コテの正面に取り付いている中コテ保護板をはずしてください。(図-1)
- ④ カラーバネフェルト10mm ・ カラーシリコンスポンジの順に重ね、カラーカバーの中央の帯を通してマットをセットしてください。(図-2)

中コテ保護板



図-1

◎ 必ずカバーに付いている帯の下を通してください。

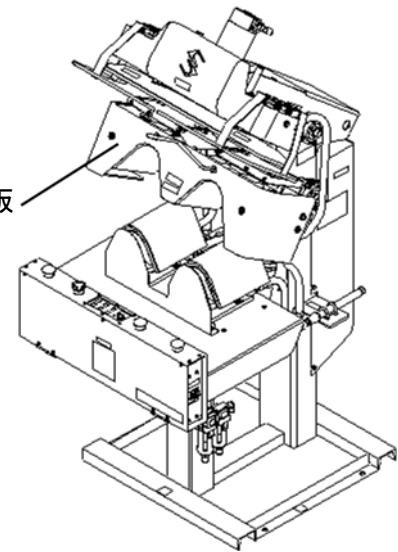

図-2

- ⑤ カラーカバーに、カバー張り棒(長 2本)を通してください。(図-3)

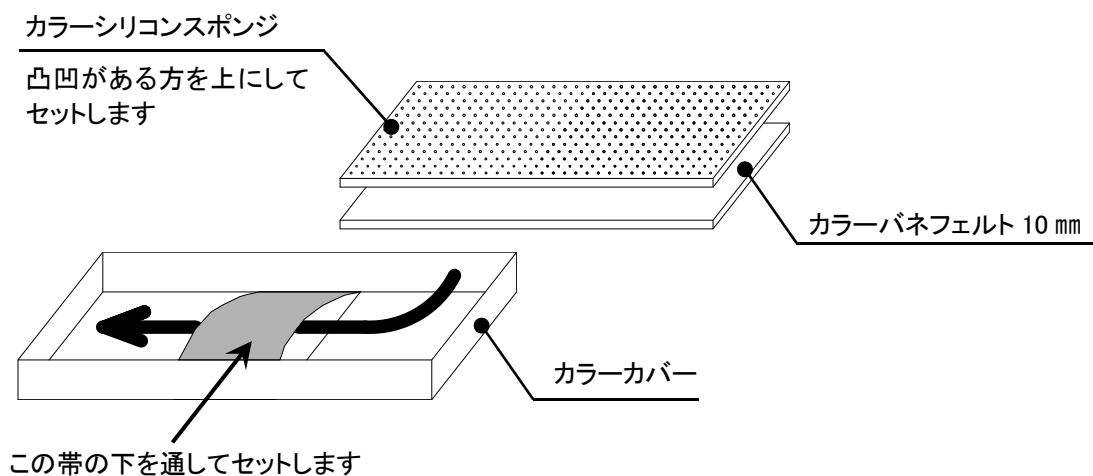

図-3

- ⑥ カラーカバーを中コテにかぶせ、スプリングフックをカバー張り棒へ引っ掛けて固定してください。(前後=2ヶ所、左右=2ヶ所) (図-4)

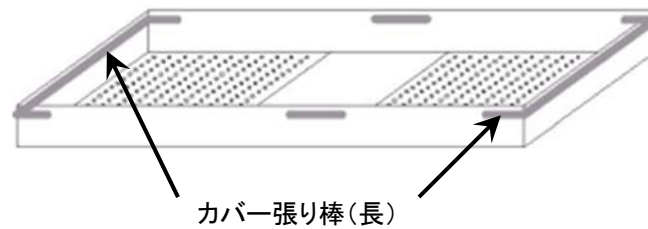

図-4

- ⑦ 中コテ保護板をもとの位置に取り付けてください。

2. カフスカバー・マット交換

◎ カラーカバー・マット交換から引き続き行う場合、エアーを入れ中コテが上がった状態で、安全の為に電源は切ったままにしておきます。

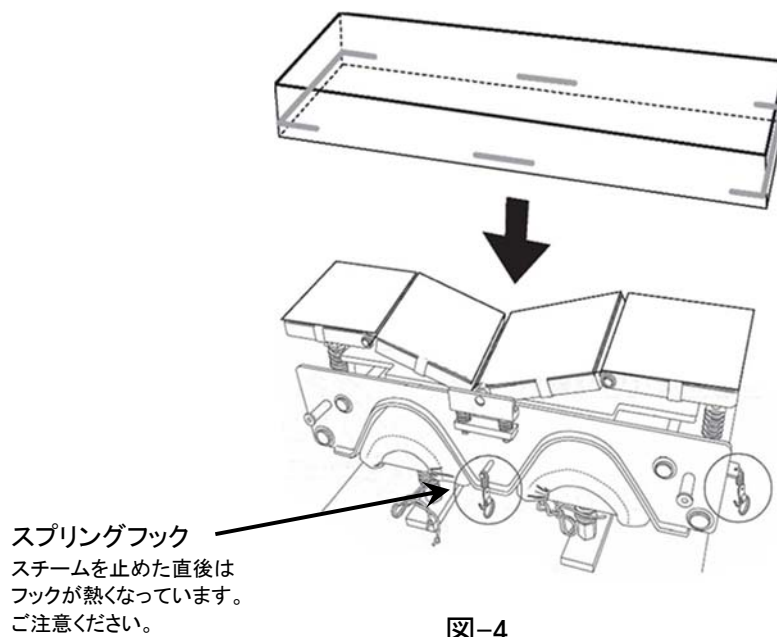
ワンポイント カフスカバーには左右があります。
ネームタグと紐が、外側になるよう取付けてください。

①カフス下コテの前に取り付けてあるカフスカバー板を左右のノブを緩めて手前に引いて取り外します。

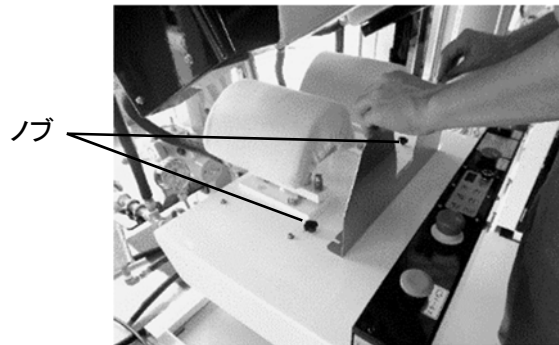

②カフスカバー左右外側のタグの付いている側にあるフックを外し、カフスカバー内側のスプリングをカバーの紐から取り外して、再利用するのでとっておきます。※写真は左カフスです。
カバー正面側の紐をラジオペンチでほどいてカバーを取り除きます。

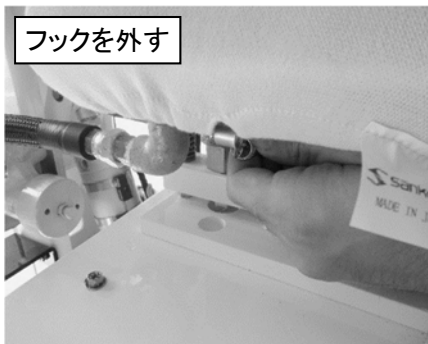

③カフス下コテの前後にあるカバー留めの金具からカフスネルカバー・シリコンを取り除きます。

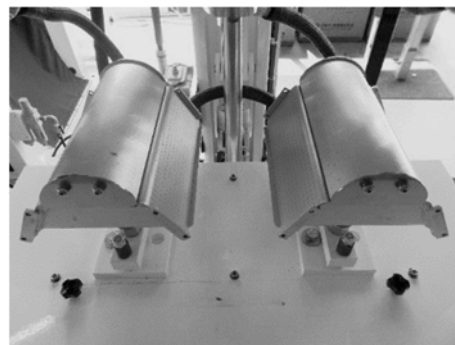
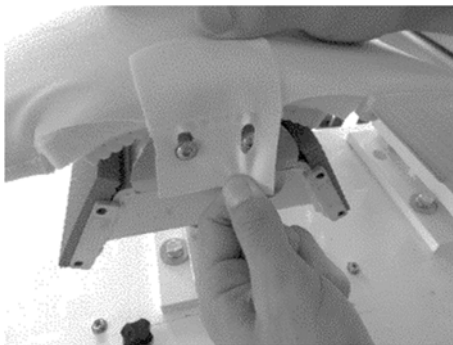

④カフスコテにカフシリコンスポンジ 30(小)を乗せます。シリコンの平らな面を上側にして乗せます。

カフシリコンスポンジ 30(小)
平らな面を上

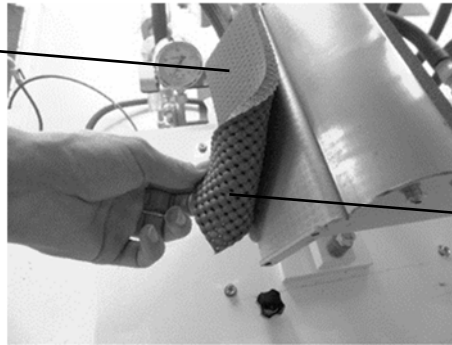

凹凸面をカフスコテ側にする

⑤ カフスネルカバーの帯にカフシリコン(大)を通し、中心から左右均等になるようにします。シリコンの平らな面をカフスネルカバー側にして入れます。

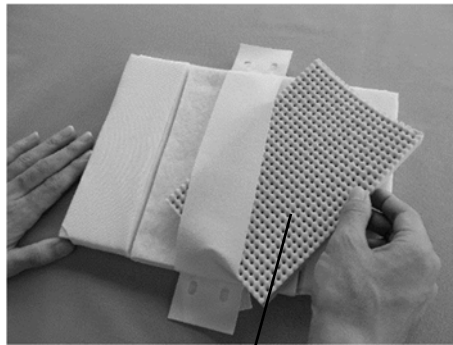

カフシリコン(大)
帯側に凹凸面

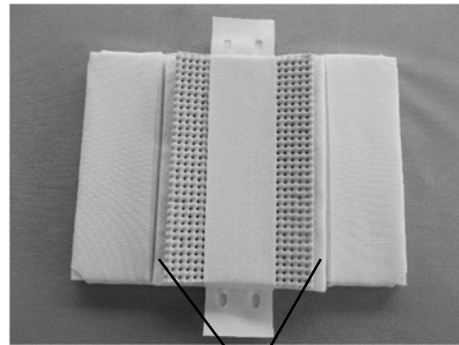

中心から左右均等に配置

⑥カフスネルカバーをカフス下コテに取付けます。
カフスネルカバーの帯の穴をカフス下コテのカバー留め金具にひっかけます。
奥側も同様です。

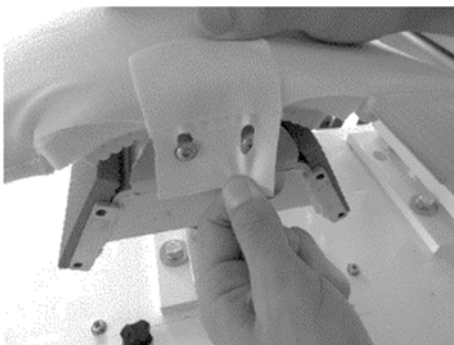

- ⑦カフスカバーには右左があります。ネームタグが外側になるよう取付けてください。
紐を強く引き、シワの無いよう取付けてください。

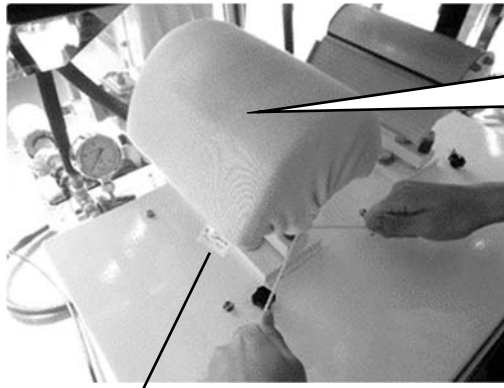

この面にしわやたるみが出ないように、取付けてください。

タグがカフスの外側になるように取付け

- ⑧手順の②でカバーから取り外しておいたスプリングフックを取付けます。
カフス下コテの内側のスリットの紐にスプリングを引っ掛け、外側のスリットの紐にフックを引っ掛けます。
※このスプリングフックでカバーの緩みを防いでいるので、忘れずに取付けましょう。

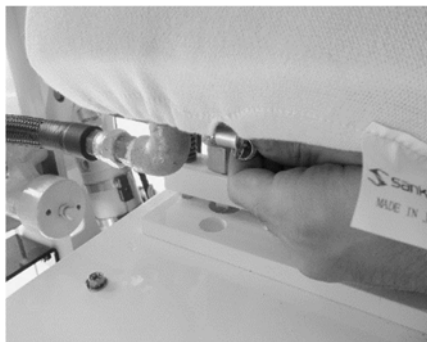
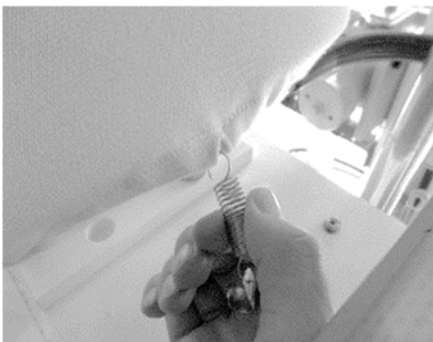

- ⑨最初に取り外しておいたカフスカバー板をもとに戻して終了です。
ノブの閉め忘れに注意。

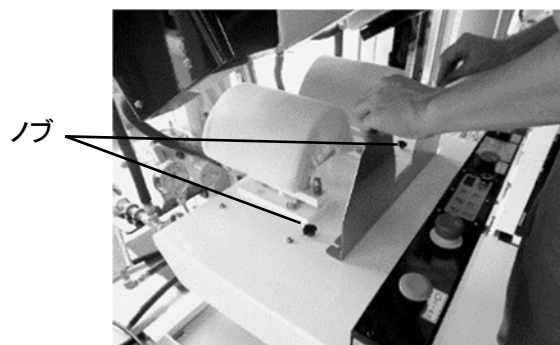

ノブ

カバー・マット交換手順



カバー・マットを交換する際には、必ず電源・スチームを止め機械が完全に冷めたことを確認の上、作業を行ってください。
冷め切らないまま作業を行うと、火傷などのケガをするおそれがあります。

お願い

仕上がり品質を良くするため、カバーは当社純正のものをご使用願います。

1. カラーカバー・マット交換

注意 カラーカバー交換の際は、外したカラーカバーからカバー張り棒 2 本を必ず抜き取ってください。

- ① 左右のスタートボタンを同時に押して、中コテがプレスした状態にしてください。(図-1)
- ② エアー圧を0 MPaにしてから、電源をOFFにしてください。(エアー圧力の調整方法は 11 ページを参照してください。)
- ③ 中コテの正面に取り付いている中コテ保護板をはずしてください。(図-1)
- ④ カラーバネフェルト10mm ・ カラーシリコンスポンジの順に重ね、カラーカバーの中央の帯を通してマットをセットしてください。(図-2)



図-1

◎ 必ずカバーに付いている帯の下を通してください。

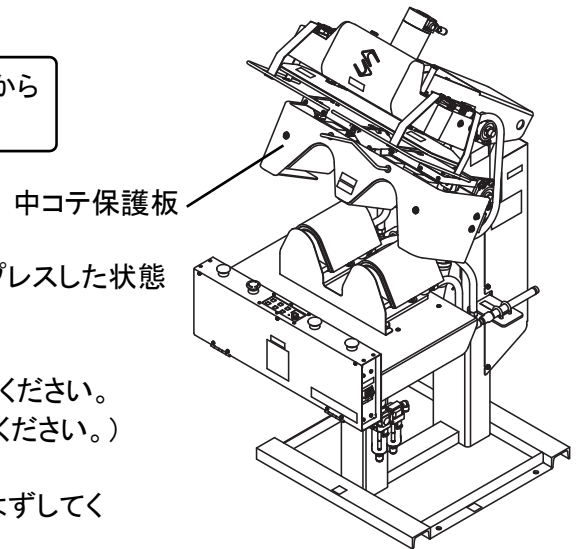

図-2

- ⑤ カラーカバーに、カバー張り棒(長 2本)を通してください。(図-3)

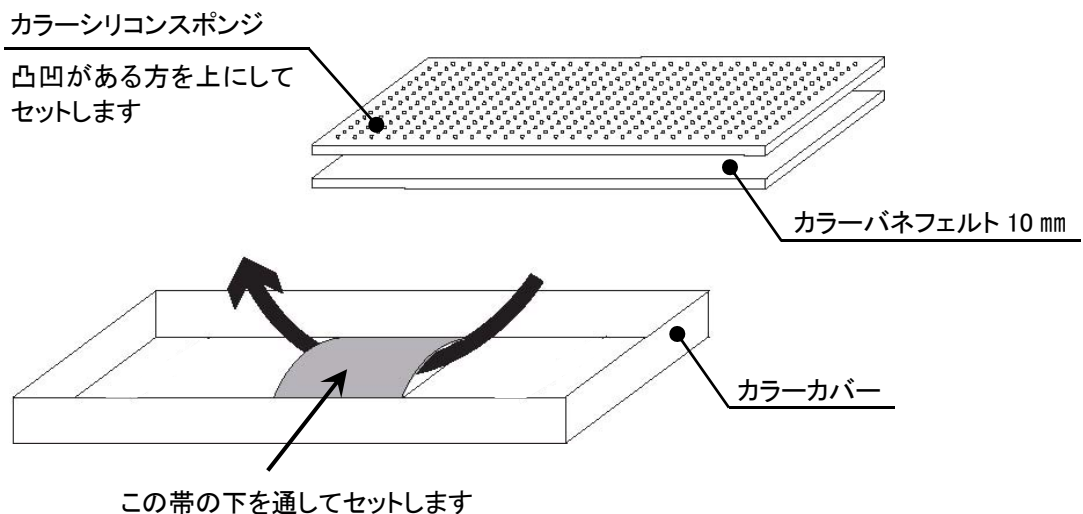

図-3

- ⑥ カラーカバーを中コテにかぶせ、スプリングフックをカバー張り棒へ引っ掛けて固定してください。(前後=2ヶ所、左右=2ヶ所) (図-4)

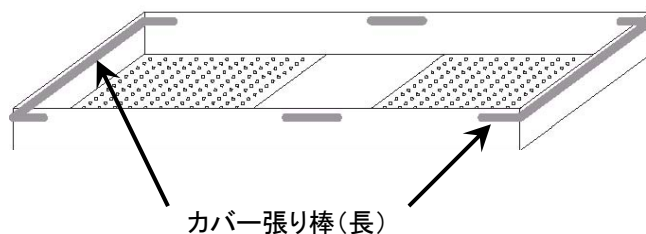

図-4

- ⑦ 中コテ保護板をもとの位置に取り付けてください。

2. カフスカバー・マット交換

◎ カラーカバ・マット交換から引き続き行う場合、エアーを入れ中コテが上がった状態にしてください。

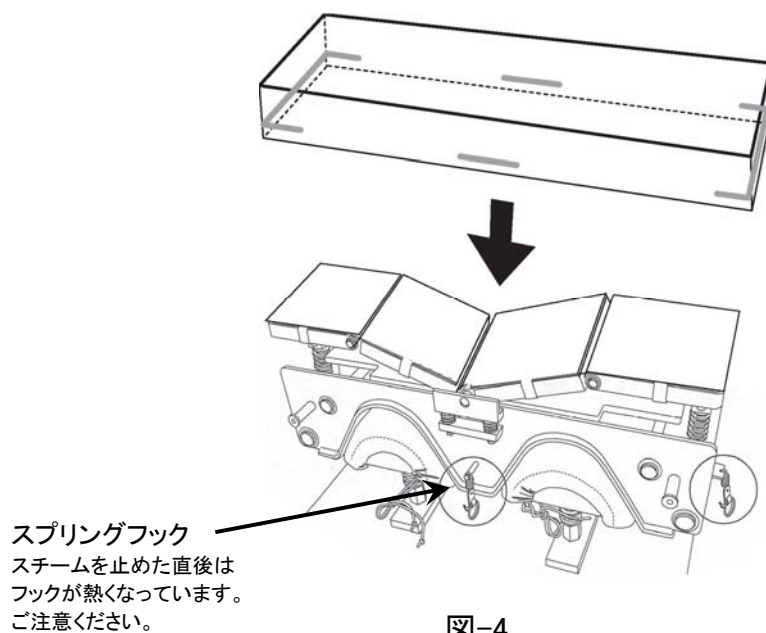
ワンポイント カフスカバーには左右があります。
ネームタグと紐が、外側になるよう取付けてください。

① カフス下コテの前に取り付けてあるカフスカバー板を外してから作業を行ってください。

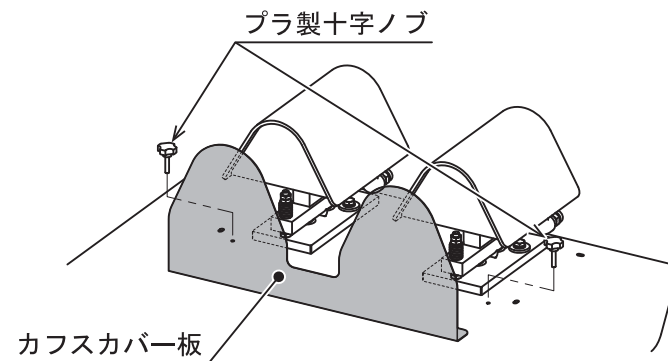

② カフスカバー締め付け紐の結び目をほどいて、既存のカフスカバーを外します(図-1)。マットを交換せず、カバのみを交換する場合は、⑦に進んでください。



図-1

③ 押え金具を留めているナット、ネジをすべてゆるめ、既存のカフス複合ネル(大)と(小)を外します(図-2)。

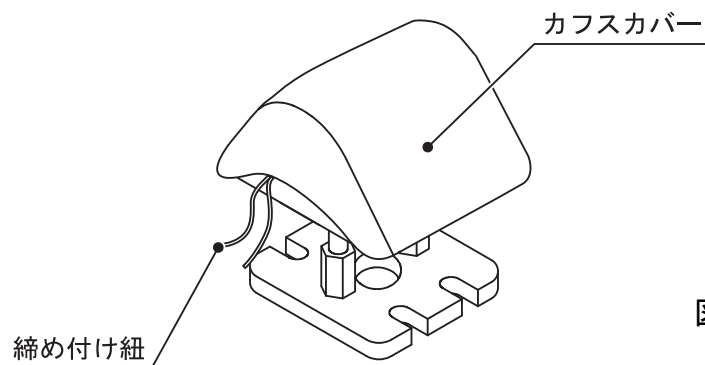

図-2

- ④ カフス複合ネル(小)の袋部に、カフスシリコンスポンジ30(小)を奥まで入れます(図-3)。このとき、シリコン表面の凹凸面が上にくるようにしてください。また、奥まで入れると約8mm程度の段差ができます。(図-4)



図-3

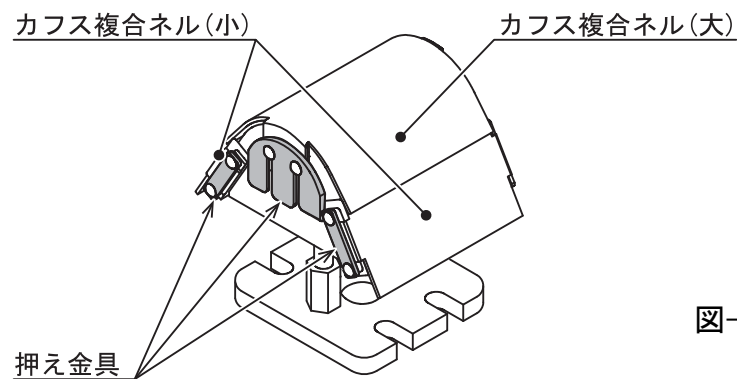

図-4

- ⑤ ④で準備したカフス複合ネル(小)を機械に取り付けます。ネジ穴にネジを通し、押え金具で固定してください。
- ⑥ コテの上にカフスシリコンスポンジ(大)を前後左右均等にセットしてください。このとき、シリコン表面の凹凸面はコテ面に当たるようにしてください(図-5)。シリコンスポンジの上にカフス複合ネル(大)を前後左右均等にセットしてください。ネルの薄い面を上側にし、カフス複合ネル(大)がカフス複合ネル(小)を覆うように取付けてください。ネジ穴にネジを通し、押え金具で固定してください。

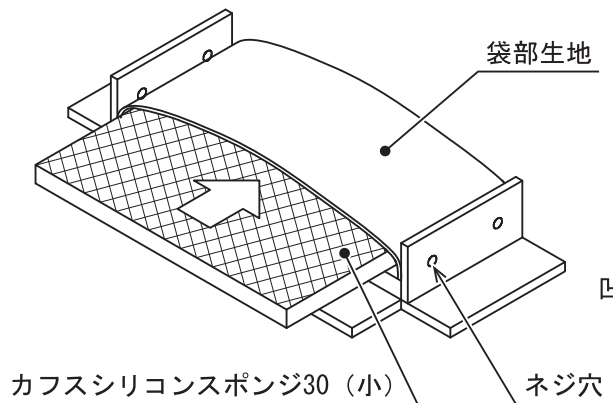

図-5

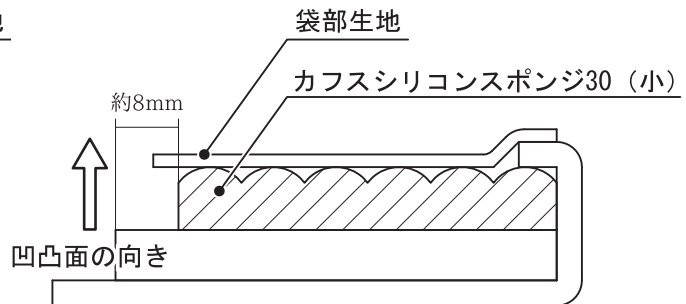
- ⑦ 押え金具を留めているナット、ネジがネルで覆われるようカフスカバーを取付けてください。
(図-6)
カフスカバーには右左があります。ネームタグと締め付け紐が外側になるよう取付けてください。
締め付け紐を強く引き、シワの無いよう取付けてください。

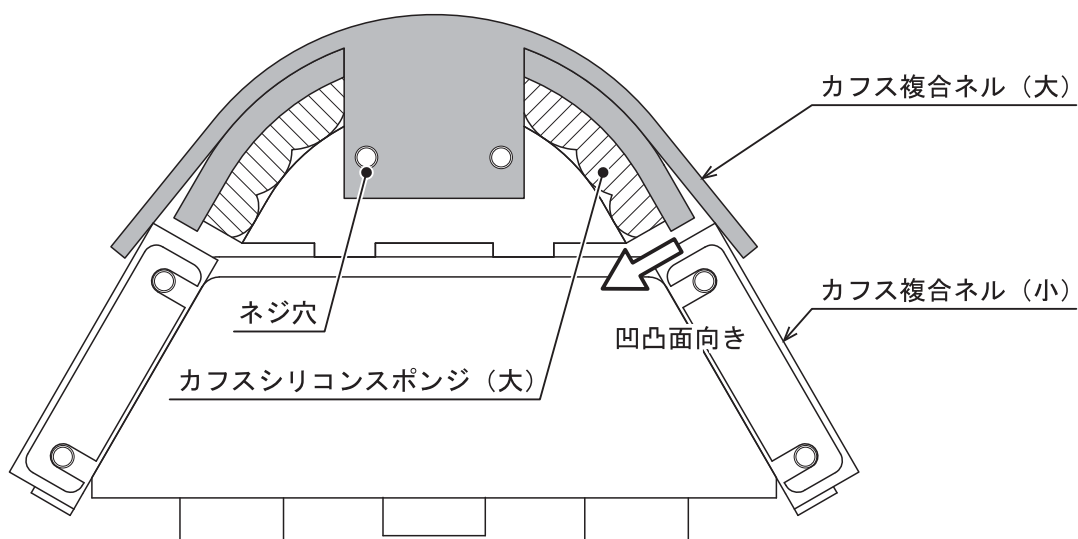
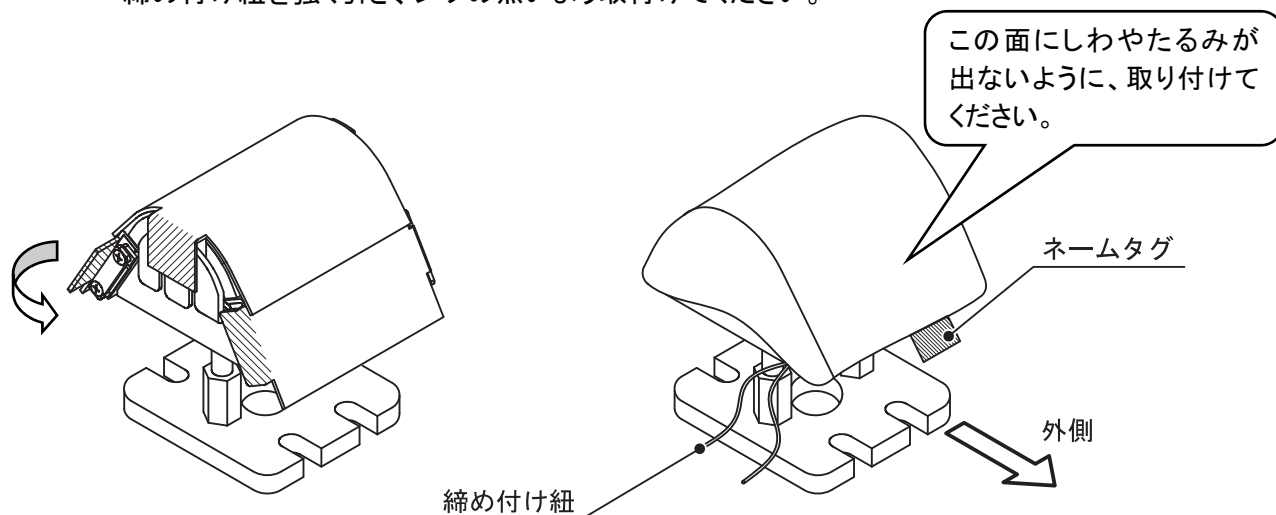

図-6

- ⑧ カフスカバー板を元の位置に取付けて終了です。