

## トッパーカバー交換手順書



**注意**

カバー交換を行う際は、必ず電源を切り、スチームを止めて**機械が十分に冷めてから**作業を行ってください。冷めずに作業を行いますと**火傷をする恐れ**があります。

取り付け紐には、それぞれ複数の輪があります。紐をかける際に、しっかりと取り付く位置の輪をお使いください。

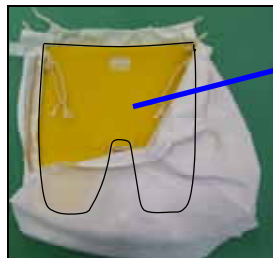

Yシリコン  
表裏なし。  
写真はDF730です。  
WT700・WF710は  
穴無しタイプです。

1：カバーにシリコンをセット

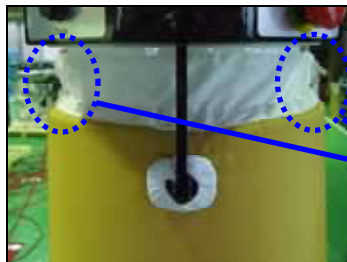

左右の紐(上)をかける。

写真はDF730です。WT・WFには前押えがありません。

2：本体に乗せる



紐先端の輪をかける。

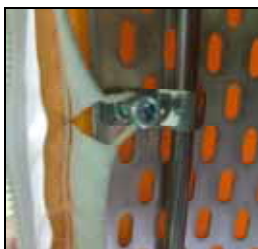

切り込みの紐をかける。

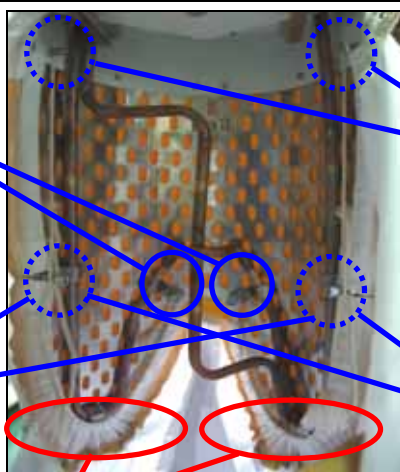

この部分はシリコンを内側に巻き込む。



紐をかける。



紐の輪をかける。

3：内側を取り付ける (手順 ~ )



正面左側のネジに  
紐をかける。(全て)

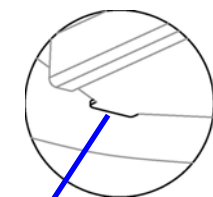

ツメに引っ掛ける。

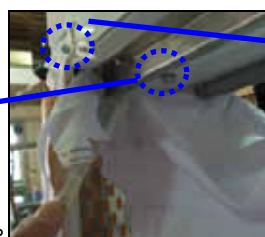

ファスナー側のネジに  
紐をかける。(全て)

4：紐左右を引っ掛ける (手順 ~ )



ファスナー

5：ファスナーを閉じる



カバー後部の筒を胴張りにかぶせ、  
筒の上の紐を結ぶ。  
筒の下部を胴張りの上まで持ち上げて、  
筒の下の紐を結び固定する。

6：胴張りを取り付ける

管理番号	SP-DF-TC-J-2	適応機種	発行元	三幸社 SANKOSHA
日付	2011年4月 REV 1	WT700・WF710	裁断	

# カバーの交換方法

## 注意

- 作業直後は、蒸気により金属部分が高温になっている場合がありますので、十分に冷えてから作業を行ってください。
- 電源スイッチは必ず切ってください。

## ■交換方法

### ● タック押えカバー（左、右）

1. ひもを外して、カバーとネルを外してください。  
左右同じ要領で行います。
2. カバーとネルは個々に交換できます。
3. 取付は逆の手順で行ってください。

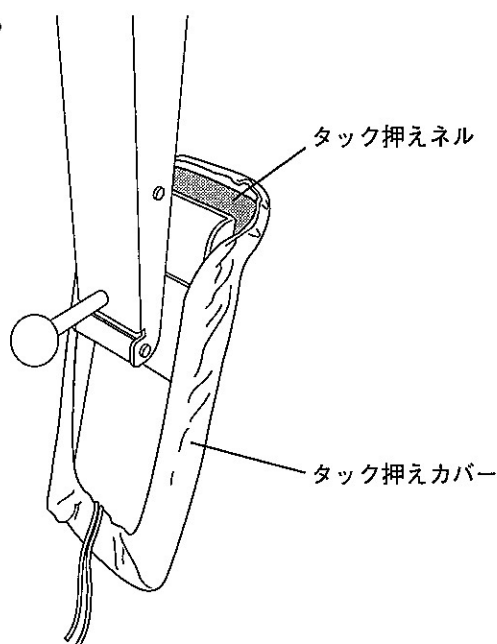

### ● 裾カバー（左、右）

1. カバーを止めているひもを外してください。  
左右同じ要領で行います。
2. カバーを外し、新しいカバーと交換してください。
3. 取付は逆の手順で行ってください。

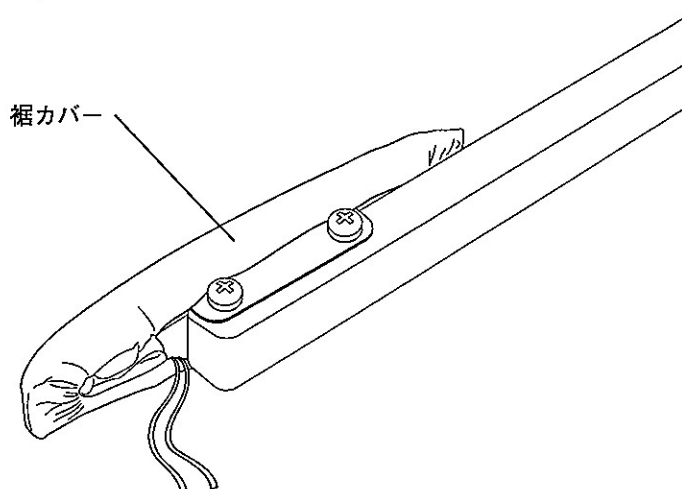

● 胴体カバー

- 1.カバー左右のファスナーを開き、ひもを外してください。
- 2.胴体カバーを取り外してください。

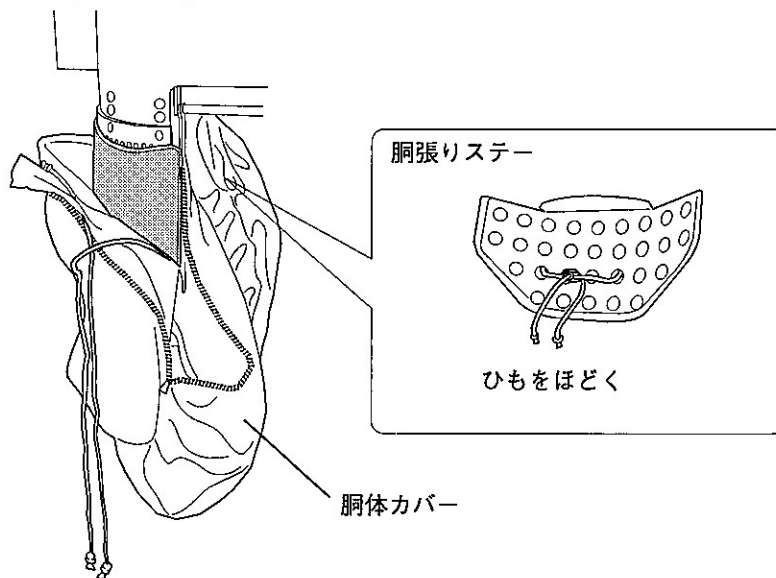

- 3.シリコンマットを外してください。  
取り付ける時は、シリコンマットを外したとき  
と同じ位置にセットしてください。  
加圧受けには多数の穴が開いていますので、そ  
の穴を使って糸で縫い付けてください。

- 4.カバー及びシリコンマットは個々に交換するこ  
とができます。

- 5.取付は逆の手順で取り付けてください。

